

広輝度範囲の CCFLバックライトコントローラ

MAX1739/MAX1839†

ABSOLUTE MAXIMUM RATINGS

VBATT to GND	-0.3V to 30V	V _{MODE} to GND	-6V to 12V
VBST, V _{SYNC} to GND	-0.3V to 34V	V _{CRF/SDA} , V _{CRF} , V _{CTL/SCL} , V _{CTL} , V _{SH/SUS} ,	
VBST to VLX	-0.3V to 6V	V _{SH} to GND	-0.3V to 6V
V _{DH} to VLX	-0.3V to (V _{BST} + 0.3V)	Continuous Power Dissipation (T _A = +70°C)	
VLX to GND	-6V to (V _{BST} + 0.3V)	20-Pin QSOP (derate 9.1mW/°C above +70°C).....	727mW
VL to GND	-0.3V to 6V	Operating Temperature	-40°C to +85°C
V _{CCV} , V _{CC1} , V _{REF} , V _{DL1} , V _{DL2} to GND	-0.3V to (VL + 0.3V)	Storage Temperature	-65°C to +150°C
V _{MINDAC} , V _{CTFB} , V _{CSAV} to GND	-0.3V to 6V	Lead Temperature (soldering, 10s)	+300°C
V _{CS} to GND	-0.6V to (VL + 0.3V)		

Stresses beyond those listed under "Absolute Maximum Ratings" may cause permanent damage to the device. These are stress ratings only, and functional operation of the device at these or any other conditions beyond those indicated in the operational sections of the specifications is not implied. Exposure to absolute maximum rating conditions for extended periods may affect device reliability.

ELECTRICAL CHARACTERISTICS

(V₊ = 8.2V, V_{SH/SUS} = V_{SH} = 5.5V, MINDAC = GND, T_A = 0°C to +85°C, unless otherwise noted. Typical values are at T_A = +25°C.)

PARAMETER	CONDITIONS	MIN	TYP	MAX	UNITS
SUPPLY AND REFERENCE					
VBATT Input Voltage Range	V _L = VBATT	4.6		5.5	V
	V _L = open	6		28	
VBATT Quiescent Current, Operation with Full Duty Cycle on DH	DH = DL1 = DL2 = open	V _{BATT} = 28V	3.2	6	mA
		V _{BATT} = V _L = 5V	3.2	6	
VBATT Quiescent Current, Shutdown	SH/SUS = SH = GND		6	20	μA
VL Output Voltage, Normal Operation	6V < VBATT < 28V, 0 < I _{LOAD} < 15mA	5.0	5.35	5.5	V
VL Output Voltage, Shutdown	SH/SUS = SH = GND, no load	3.5	4.5	5.5	V
VL Undervoltage Lockout Threshold	VL rising (leaving lockout)			4.6	
	VL falling (entering lockout)	4.0			V
VL Undervoltage Lockout Hysteresis			300		mV
REF Output Voltage, Normal Operation	4.5V < VL < 5.5V, I _{REF} = 40μA	1.96	2.00	2.04	V
V _L POR Threshold		0.9		2.7	V
SWITCHING REGULATOR					
DH Driver On-Resistance				18	Ω
DL1, DL2 Driver On-Resistance				18	Ω
Minimum DH Switching Frequency	1/t _{DH} , SYNC = CS or GND, not synchronized	49	56	64	kHz
DH Minimum Off-Time		250	375	500	ns
DH Maximum Duty Cycle			98		%
SYNC Synchronization Range	Detect falling edges on SYNC	64		200	kHz
SYNC Input Current	0 < V _{SYNC} < 30V	-2		2	μA
SYNC Input Threshold	SYNC falling, referred to CS	400	500	600	mV
SYNC Input Hysteresis	Referred to the SYNC input threshold	50	100	150	mV
SYNC Threshold Crossing to DL1, DL2 Toggle Delay	V _{SYNC} = 0 to 5V, C _{DL1} and C _{DL2} < 100pF, 50% point on SYNC to 50% point on DL1 or DL2			120	ns
CS Overcurrent Threshold		408	450	492	mV

広輝度範囲の CCFLバックライトコントローラ

MAX1739/MAX1839†

ELECTRICAL CHARACTERISTICS (continued)

(V+ = 8.2V, V_{SH}/SUS = V_{SH} = 5.5V, MINDAC = GND, T_A = 0°C to +85°C, unless otherwise noted. Typical values are at T_A = +25°C.)

PARAMETER	CONDITIONS	MIN	TYP	MAX	UNITS	
DAC AND ERROR AMPLIFIER						
DAC Resolution	Guaranteed monotonic	5			Bits	
MINDAC Input Voltage Range		0		2	V	
MINDAC Input Bias Current	0 < V _{MINDAC} < 2V	-1		1	μA	
MINDAC Digital PWM Disable Threshold	MINDAC = VL	2.4	2.9	4	V	
CSAV Input Voltage Range		0		0.8	V	
CSAV Regulation Point	V _{MINDAC} = 0, DAC code = 11111 binary	188	194	200	mV	
	V _{MINDAC} = 0, DAC code = 00001 binary	2	6.25	16		
	V _{MINDAC} = 1V, DAC code = 00000 binary	93	100	110		
CSAV Input Bias Current		-1		1	μA	
CSAV to CCI Transconductance	1V < V _{CCI} < 2.7V		100		μmho	
CTFB Input Voltage Range		0		2	V	
CTFB Input Bias Current		-1		1	μA	
CTFB Regulation Point		570	600	630	mV	
CTFB to CCV Transconductance	1V < V _{CCV} < 2.7V	30	40	50	μmho	
TIMERS AND FAULT DETECTION						
Chopping Oscillator Frequency	No AC signal on MODE, not synchronized	24	28	32	kHz	
Digital PWM Chop-Mode Frequency	No AC signal on MODE	205	220	235	Hz	
	32kHz AC signal on MODE		250			
	100kHz AC signal on MODE		781			
MODE to DPWM Sync Ratio	F _{MODE} / F _{DPWM}		128			
Lamp-Out Detection Timeout Timer (Center-Tap Voltage Stuck at Maximum) (Note 1)	V _{CSAV} < CSAV lamp-out threshold	No AC signal on MODE	2.06	2.33	2.73	s
		32kHz AC signal on MODE		2.05		
		100kHz AC signal on MODE		0.66		
CSAV Lamp-Out Threshold		50	75	100	mV	
Fault-Detection Threshold on CCV	(Note 2)	0.4		1	V	
Shorted Buck-Switch Detection Timeout Timer (UL1950 Protection) (Note 3)	V _{CCV} < fault-detection threshold on CCV	No AC signal on MODE	332	291	259	ms
		32kHz AC signal on MODE		256		
		100kHz AC signal on MODE		82		
Lamp Turn-On Delay	After \overline{SH} /SUS or SH forces device on or \overline{SH} rises		4		ms	
MODE Operating Voltage Range		-5.5		11	V	
MODE = GND Threshold (min Brightness = 0)	To sync DPWM oscillator, not in shutdown (Note 4)			0.6	V	
MODE = REF Threshold (max Brightness = 0)	To sync DPWM oscillator, not in shutdown (Note 4)	1.4		2.6	V	
MODE = VL Threshold (MAX1739 SMB Interface Mode)	To sync DPWM oscillator, not in shutdown (Note 4)	VL - 0.6			V	
MODE AC Signal Amplitude	Peak to peak (Note 5)	2			V	
MODE AC Signal Synchronization Range	Chopping oscillator synchronized to MODE AC signal	32		100	kHz	

広輝度範囲の CCFLバックライトコントローラ

MAX1739/MAX1839†

ELECTRICAL CHARACTERISTICS (continued)

($V_+ = 8.2V$, $V_{\overline{SH}}/SUS = V_{\overline{SH}} = 5.5V$, MINDAC = GND, $T_A = 0^\circ C$ to $+85^\circ C$, unless otherwise noted. Typical values are at $T_A = +25^\circ C$.)

PARAMETER	CONDITIONS	MIN	TYP	MAX	UNIT
ANALOG INTERFACE BRIGHTNESS CONTROL (MODE connected to REF or GND)					
CRF/SDA, CRF Input Range		2.7		5.5	V
CRF/SDA, CRF Input Current	$V_{CRF/SDA} = V_{CRF} = 5.5V$			20	μA
	$V_{CRF/SDA} = V_{CRF} = 5.5V$, $\overline{SH}/SUS = \overline{SH} = 0$	-1		1	μA
CTL/SCL, Input Range	MAX1739	0		CRF/ SDA	V
CTL Input Range	MAX1839	0		CRF	V
CTL/SCL, CTL Input Current	MODE = REF or GND	-1		1	μA
ADC Resolution	Guaranteed monotonic		5		Bits
ADC Hysteresis			1		LSB
\overline{SH} Input Low Voltage				0.8	V
\overline{SH} Input High Voltage		2.1			V
\overline{SH}/SUS Input Hysteresis when Transitioning In and Out of Shutdown			150		mV
\overline{SH} Input Bias Current		-1		1	μA
SYSTEM MANAGEMENT BUS BRIGHTNESS CONTROL (MAX1739, MODE connected to V_L , see Figures 12 and 13)					
CRF/SDA, CTL/SCL, \overline{SH}/SUS Input				0.8	V
CRF/SDA, CTL/SCL, \overline{SH}/SUS Input		2.1			V
CRF/SDA, CTL/SCL Input Hysteresis			300		mV
CRF/SDA, CTL/SCL, \overline{SH}/SUS Input		-1		1	μA
CRF/SDA Output Low Sink Current	$V_{CRF/SDA} = 0.4V$	4			mA
CTL/SCL Serial Clock High Period	t_{HIGH}	4			μs
CTL/SCL Serial Clock Low Period	t_{LOW}	4.7			μs
Start Condition Setup Time	$t_{SU:STA}$	4.7			μs
Start Condition Hold Time	$t_{HD:STA}$	4			μs
CRF/SDA Valid to CTL/SCL Rising Edge Setup Time, Slave Clocking in Data	$t_{SU:DAT}$	250			ns
CTL/SCL Falling Edge to CRF/SDA Transition	$t_{HD:DAT}$	0			ns
CTL/SCL Falling Edge to CRF/SDA Valid, Reading Out Data	t_{DV}			1	μs

広輝度範囲の CCFLバックライトコントローラ

MAX1739/MAX1839†

ELECTRICAL CHARACTERISTICS

($V_+ = 8.2V$, $V_{\overline{SH}}/SUS = V_{\overline{SH}} = 5.5V$, $MINDAC = GND$, $T_A = -40^\circ C$ to $+85^\circ C$, unless otherwise noted.) (Note 6)

PARAMETER	CONDITIONS	MIN	TYP	MAX	UNITS
SUPPLY AND REFERENCE					
V_{BATT} Input Voltage Range	$V_L = V_{BATT}$	4.6		5.5	V
	$V_L = \text{open}$	6		28	
V_{BATT} Quiescent Current, Shutdown	$\overline{SH}/SUS = \overline{SH} = GND$			20	μA
V_L Output Voltage, Normal Operation	$6V < V_{BATT} < 28V$, $0 < I_{LOAD} < 15mA$	5.0		5.6	V
V_L Undervoltage Lockout Threshold	V_L rising (leaving lockout)			4.6	V
	V_L falling (entering lockout)	4.0			
REF Output Voltage, Normal Operation	$4.5V < V_L < 5.5V$, $I_{REF} = 40\mu A$	1.95		2.05	V
V_L POR Threshold		0.9		2.7	V
SWITCHING REGULATOR					
DH Driver On-Resistance				18	Ω
DL1, DL2 Driver On-Resistance				18	Ω
SYNC Synchronization Range	Detect falling edges on SYNC	64		200	kHz
CS Overcurrent Threshold		408		492	mV
DAC AND ERROR AMPLIFIER					
CSAV Regulation Point	$V_{MINDAC} = 0$, DAC code = 11111 binary	186		202	mV
CTFB Regulation Point		560		640	mV
CTFB to CCV Transconductance	$1V < V_{CCV} < 2.7V$	30		50	μmho
ANALOG INTERFACE BRIGHTNESS CONTROL (MODE connected to REF or MODE connected to GND)					
\overline{SH} Input Low Voltage				0.8	V
\overline{SH} Input High Voltage		2.1			V
SYSTEM MANAGEMENT BUS BRIGHTNESS CONTROL (MODE connected to VL)					
CRF/SDA, CTL/SCL, \overline{SH}/SUS Input Low Voltage				0.8	V
CRF/SDA, CTL/SCL, \overline{SH}/SUS Input High Voltage		2.1			V
CRF/SDA Output Low Sink Current	$V_{CRF/SDA} = 0.4V$	4			mA

Note 1: Corresponds to 512 DPWM cycles or 65536 MODE cycles.

Note 2: When the buck switch is shorted, V_{CTFB} goes high causing V_{CCV} to go below the fault detection threshold.

Note 3: Corresponds to 64 DPWM cycles or 8192 MODE cycles.

Note 4: The MODE pin thresholds are only valid while the part is operating. In shutdown, $V_{REF} = 0$ and the part only differentiates between SMB mode and ADC mode. In shutdown with ADC mode selected, the CRF/SDA and CTL/SCL pins are at high impedance and will not cause extra supply current when their voltages are not at GND or VL.

Note 5: The amplitude is measured with the following circuit:

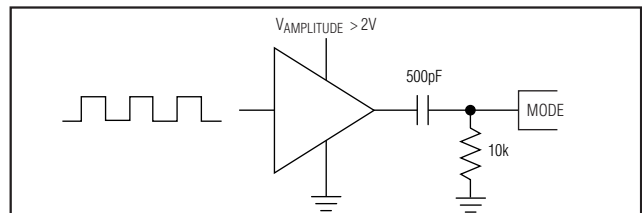

Note 6: Specifications from $-40^\circ C$ to $+85^\circ C$ are guaranteed by design, not production tested.

広輝度範囲の CCFLバックライトコントローラ

MAX1739/MAX1839†

標準動作特性

($V_{IN} = 12V$, $V_{CTL} = V_{CRF}$, $V_{MINDAC} = 1V$, $MODE = GND$, Circuit of Figure 8.)

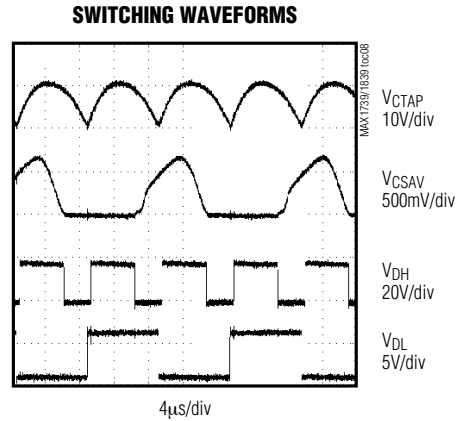
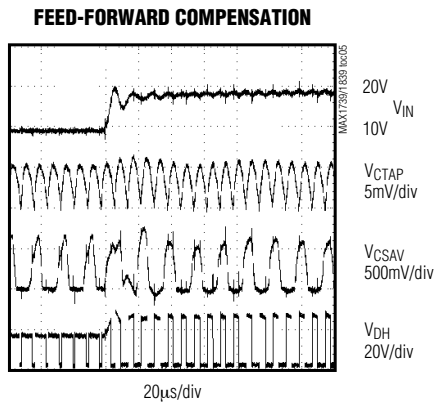
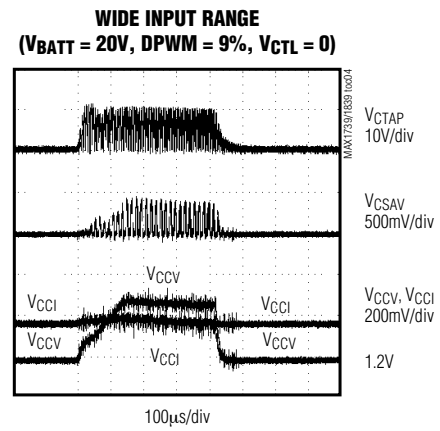
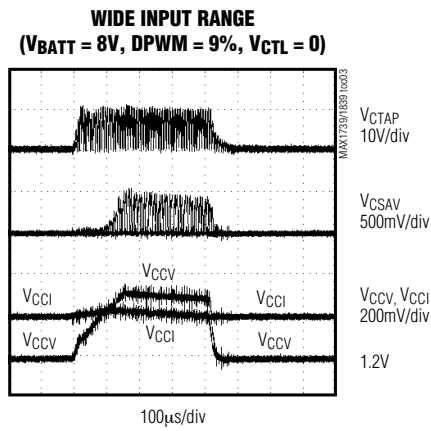
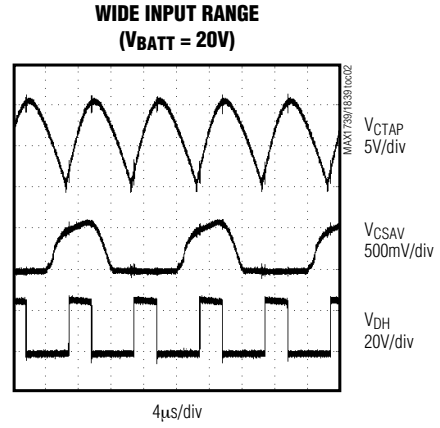
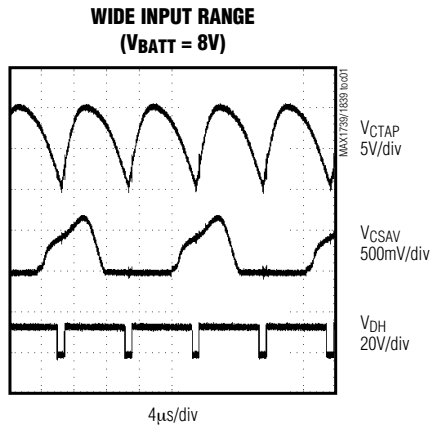

広輝度範囲の CCFLバックライトコントローラ

MAX1739/MAX1839†

標準動作特性(続き)

($V_{IN} = 12V$, $V_{CTL} = V_{CRF}$, $V_{MINDAC} = 1V$, $MODE = GND$, Circuit of Figure 8.)

SYNCHRONIZED DPWM
($f_{MODE} = 100kHz$, $V_{CTL} = V_{CRF}/2$)

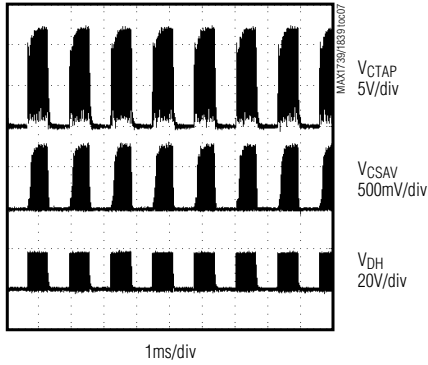

SYNCHRONIZED DPWM
($f_{MODE} = 32kHz$, $V_{CTL} = V_{CRF}/2$)

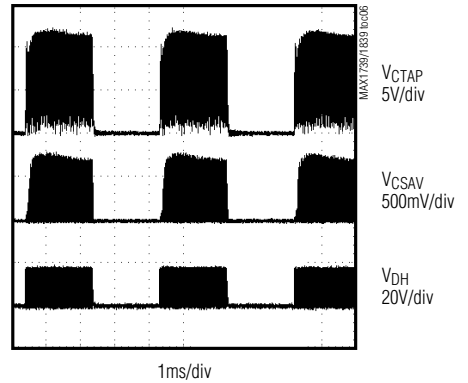

STARTUP
(ADC SOFT-START, $MODE = GND$)

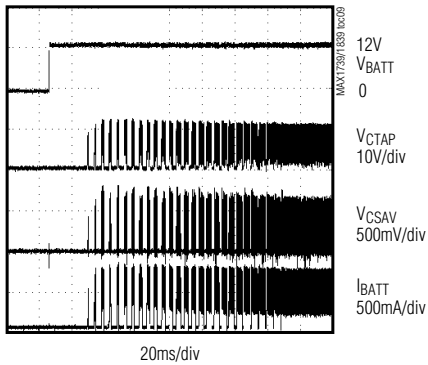

LAMP-OUT VOLTAGE LIMITING

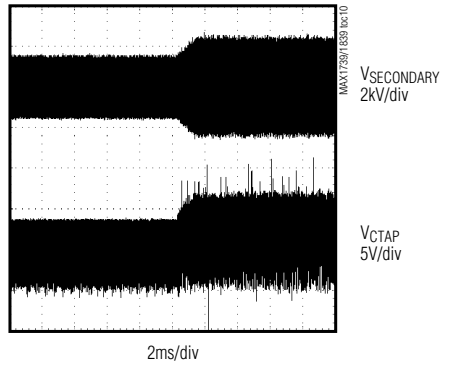

LAMP-OUT VOLTAGE LIMITING

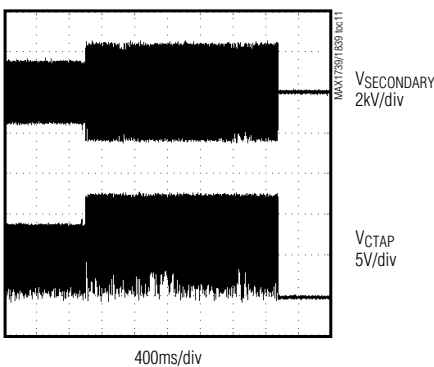

**INPUT CURRENT vs.
INPUT VOLTAGE**

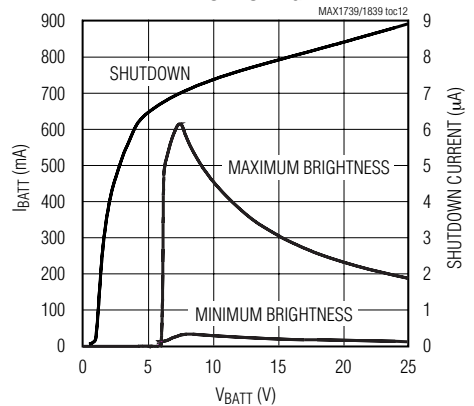

広輝度範囲の CCFLバックライトコントローラ

MAX1739/MAX1839

標準動作特性(続き)

($V_{IN} = 12V$, $V_{CTL} = V_{CRF}$, $V_{MINDAC} = 1V$, $MODE = GND$, Circuit of Figure 8.)

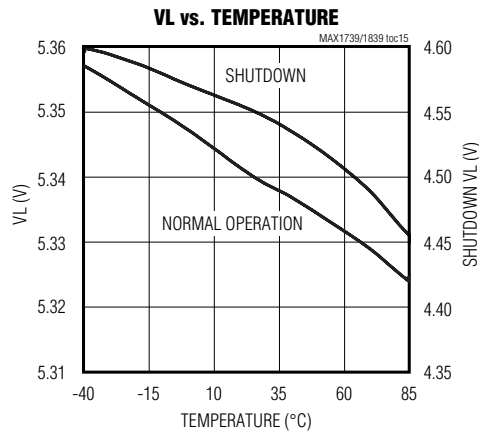
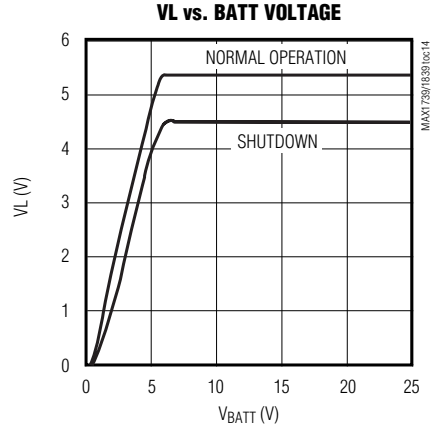
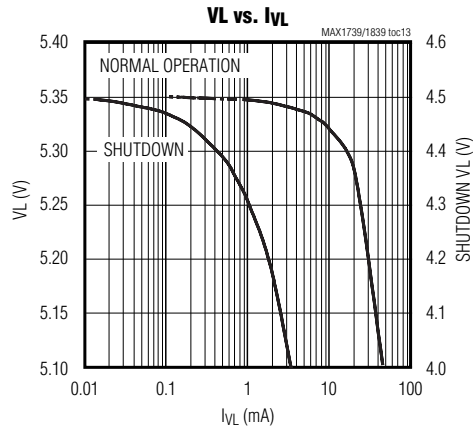

広輝度範囲の CCFLバックライトコントローラ

MAX1739/MAX1839†

端子説明

端子	名称		機能
	MAX1739	MAX1839	
1	REF	REF	2Vリファレンス出力。0.1 μ FでGNDにバイパスして下さい。シャットダウン中は強制的にローになります。
2	MINDAC	MINDAC	DACのゼロスケール入力。V _{MINDAC} はDACの最小スケール出力電圧を設定します。MINDACをVLに接続するとDPWMがディセーブルされます。
3	CCI	CCI	GMI出力。CCFL電流を制御する電流ループGMIアンプの出力。通常は0.1 μ FでGNDにバイパスして下さい。
4	CCV	CCV	GMV出力。最大平均一次トランス電圧を制御する電圧ループGMVアンプの出力。通常は3300pFでGNDにバイパスして下さい。
5	$\overline{\text{SH}}/\text{SUS}$	$\overline{\text{SH}}$	アナログインタフェースモードにおいてはロジックローシャットダウン入力。SMBusはSMBusインタフェースモードにおいては入力をサスペンドします(MAX1739のみ)。
6	CRF/SDA	CRF	アナログインタフェースモードにおいては5ビットADCリファレンス入力。SMBusインタフェースモードにおいてはSMBusシリアルデータ入力/オープンドレイン出力(MAX1739のみ)。
7	CTL/SCL	CTL	アナログインタフェースモードにおいてはCCFL輝度制御入力。SMBusインタフェースモードにおいてはSMBusシリアルクロック入力(MAX1739のみ)。
8	MODE	MODE	インタフェース選択入力及びDPWMチョッピングの同期入力([DPWM周波数の同期]を参照)。MODEピンの平均電圧によって、3つのCCFL輝度制御インタフェースのうち1つが選択されます。 1) MODE = VLの場合、SMBusシリアルインタフェースがイネーブルされます(MAX1739のみ)。 2) MODE = GNDの場合、アナログインタフェースがイネーブルされます(正スケールのアナログインタフェースモード)。V _{CTL/SCL} = 0は輝度が最低であることを意味します。 3) MODE = REFの場合、アナログインタフェースがイネーブルされます(負スケールのアナログインタフェースモード)。V _{CTL/SCL} = 0は輝度が最高であることを意味します。
9	CSAV	CSAV	電流検出入力。CCIを駆動するGMIエラーアンプへの入力。
10	CTFB	CTFB	センタータップ電圧フィードバック入力。平均V _{CTFB} は0.6Vに制限されています。
11	SYNC	SYNC	Royer同期入力。SYNCの立下がりエッジでDHが強制的にオンになり、DL1及びDL2ドライバがトグルされます。Royerのセンタータップに直接接続して下さい。
12	DL2	DL2	ローサイドNチャンネルMOSFET 2のゲートドライブ。Royer発振器スイッチを駆動します。DL1とDL2はメーク・ピフォ・ブレイクスイッチングになっているため、少なくとも1つは常にオンです。SYNCの立下がりエッジでDL1とDL2がトグルされ、DHがターンオンします。
13	DL1	DL1	ローサイドNチャンネルMOSFET 1のゲートドライブ。
14	CS	CS	電流検出入力(電流リミット)。V _{CS} が(V _{REF} - V _{CC})を超えると、電流モードレギュレータはスイッチサイクルを終了します。
15	GND	GND	システムグラウンド
16	VL	VL	5.3Vリニアレギュレータ出力。殆どの内部回路の電源電圧。1 μ FコンデンサでGNDにバイパスして下さい。V _{BATT} < 5.5Vである場合はV _{BATT} に接続出来ます。
17	BST	BST	ハイサイドドライバのブートストラップ入力。ダイオードを通じてVLに接続し、0.1 μ FでLXにバイパスして下さい。
18	LX	LX	ハイサイドドライバのグラウンド入力
19	DH	DH	ハイサイドゲートドライバ出力。SYNCの立下がりエッジでDHがターンオンします。
20	BATT	BATT	電源入力。チップを駆動する内部5.3Vリニアレギュレータの入力。

広輝度範囲の CCFLバックライトコントローラ

詳細

MAX1739/MAX1839はCCFLの輝度を下記の3通りの方法で制御します。

- 1) ランプ電流のリニア制御
- 2) ランプ電流のデジタルパルス幅変調(DPWM)/チョッピング
- 3) 両方を同時に使用して非常に広い調光範囲を実現

DPWMは人間の目には止まらない速さでランプ電流をパルス幅変調することによって実現されます。図1に

輝度制御をフルスケールの50%に設定した状態におけるこれら3つの動作モードを示します。

MAX1739/MAX1839は5.3Vリニアレギュレータを内蔵しており、これにより殆どの内部回路、バック及びRoyerスイッチのドライバ及び同期可能なDPWM発振器を駆動します。MAX1739/MAX1839は非常にフレキシブルで、様々な動作モードを備えているほか、アナログインタフェース、SMBusインタフェース(MAX1739のみ)、シャットダウンモード、ランプアウト検出及びバックスイッチ短絡検出機能を備えています。



図1. 輝度制御法

広輝度範囲の CCFLバックライトコントローラ

MAX1739/MAX1839†

電圧及び電流制御ループ

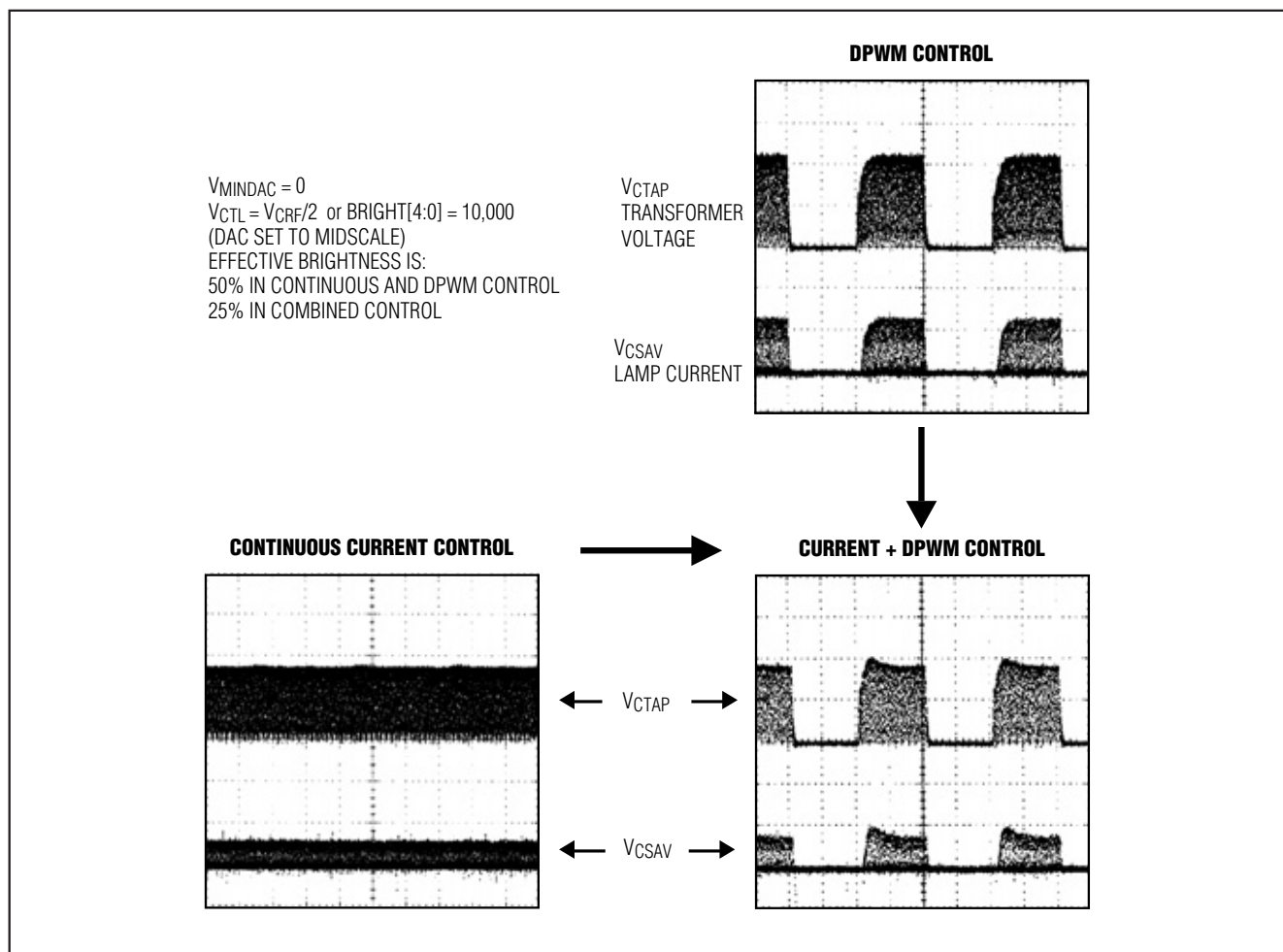
MAX1739/MAX1839は2つの制御ループを使用しています。電流制御ループは平均ランプ電流を制御します。電圧制御ループは、最大平均一次側トランス電圧を制御し、DPWMオンサイクルの始め及び一部の障害条件時にアクティブになります。トランスの一次電圧を制限することにより、トランスの二次電圧定格を下げることが可能となるため、トランスのコストが下がり、信頼性が向上します。電圧制御ループは、電流制御ループがトランス電圧を V_{CTFB} によって設定されたリミットを超えて駆動しようとした時にトランス電圧を制限するように動作します(「検出抵抗」を参照)。

電圧制御ループは、トランスコンダクタンスアンプを使用して、CTFBと内部リファレンスレベル(600mV typ)の間の電圧に基づいてエラー電流を生成します(図2)。このエラー電流を使用して V_{CCV} が充電・放電され、エラー電圧 V_{CCV} が生成されます。電流制御ループは、CSAVと内部リファレンスレベルの間の電圧に基づいてこれと似た信号を生成します(「調光範囲」を参照)。このエラー電圧は V_{CCI} と呼ばれます。 V_{CCV} と V_{CCI} のうちの低い方とバックレギュレータのPWMランプ発生器を使用してバックレギュレータのデューティサイクルが設定されます。

DPWM中、この2つの制御ループが協同してトランス電圧を制限し、良好なライン除去比で広い調光範囲を実現します。DPWMのオフサイクル中、 V_{CCV} は1.2Vに設定され、 V_{CCI} はハイインピーダンスに設定されます。 V_{CCV} を1.2Vに設定するのは、各DPWMオンサイクルの始めにソフトスタートを生成することによってトランスの一次側のオーバーシュートを避けるためです。 V_{CCI} はハイインピーダンスに設定されます。これは、オフサイクル中に V_{CCI} が変化することを防ぐためです。これにより、電流制御ループがDPWMのオンサイクル中にのみ平均ランプ電流を制御することが可能になります(全体的な平均ランプ電流を制御するわけではありません。)

V_{CCI} は、パワーアップ時に緩やかに上昇してデューティサイクルを増加させるため、ソフトスタートになります。この時 V_{CCV} (速い方の制御ループ)はCCV-CLAMPによって V_{CCI} の150mV上に制限されます。二次電圧がストライク電圧に達すると、ランプ電流が増加し始めます。ランプ電流がレギュレーションポイントに達すると、 V_{CCI} は定常状態に達します。MINDAC = VL(DPWMがディセーブル)の時は、電流制御ループが引き続き制御を受け持ち、ランプ電流をレギュレートします。

MINDACがREFとGNDの間である時、DPWMはイネーブル状態となり、MAX1739/MAX1839はランプ電流のパルス化を始めます。オンサイクル中、 V_{CCV} は V_{CCI} の150mV上になります。オンサイクルが終了すると、 V_{CCV} は強制的に1.2Vに下げられ、次のオンサイクルの初めにソフトスタートを提供します。また、 V_{CCI} の値は次のオンサイクルの開始時まで保持されます。

V_{CCV} が増加すると、バックレギュレータのデューティサイクルが増加して、ソフトスタートをもたらします。 V_{CCV} が V_{CCI} を超えると、電流制御ループが再び制御権を得て、ランプ電流をレギュレートします。オンサイクルの残りの期間中、 V_{CCV} は V_{CCI} の150mV上に制限されます。

ランプアウト状態の時、 V_{CCI} はランプ電流のレギュレーションを維持しようとして一次電圧を増加させます。 V_{CCI} が増加すると共に V_{CCV} も増加し、一次電圧が設定されたリミットに達します。この時点で V_{CCV} の上昇が止まり、デューティサイクルを制限することによって一次電圧を制限します。 V_{CCV} は V_{CCI} の150mV上に制限されているため、電圧制御ループは素早く一次電圧を制限することが出来ます。このクランプ機能がないと、トランスの電圧は危険なレベルまでオーバーシュートします。これは、 V_{CCV} が電源電圧からスルーダウンするにはより長い時間がかかるためです。MAX1739/MAX1839は、ランプ電流が2秒間に渡ってフルスケール電流の1/6以下であることを検出すると、Royer発振器をシャットダウンします(「ランプアウト検出」を参照)。

電圧及び電流制御ループのスレッシュホールドの設定については、「検出抵抗」を参照して下さい。

フィードフォワード制御

いずれの制御ループも、MAX1739/MAX1839の入力電圧フィードフォワード(V_{BATT})制御回路の影響を受けます。フィードフォワード制御は、入力電圧の変化を検出した時に直ちにバックレギュレータのデューティサイクルを調整します。これにより、全輝度レベルにおいて入力電圧変化への耐性が与えられます。この機能により、広い入力範囲にわたる補償が容易になるだけでなく、スタートアップトランジェントの入力電圧に対する依存性が小さくなり、またDPWMオン時間が短い時のラインレギュレーションが向上します。

MAX1739/MAX1839のフィードフォワード制御は、バックスイッチのPWMランプ振幅を変化させることによって実現されます。これにより、同じ V_{CCI} と V_{CCV} を維持しつつ、デューティサイクルが入力電圧の関数として変化します。つまり、 V_{BATT} のフィードフォワードにより、 V_{BATT} の変化にตอบสนองするためにエラー信号電圧(V_{CCI} 及び V_{CCV})を変化させる必要がなくなります。また、 V_{BATT} の変化にตอบสนองの際のコンデンサ電圧の変化は僅かで済むため、コントローラの応答は殆ど瞬間的です。

ドロップアウトによる トランジェント過電圧保護

MAX1739/MAX1839は、全てのトランジェント条件においてトランスの一次側を精密に制御するように設計されています。これには、ドロップアウトによるトランジェントも含まれます(ドロップアウトとは、 V_{BATT} が低くなってコントローラがレギュレーションを喪失し、最大デューティサイクルに達した状態です)。バックライトの設計では、トランスの巻線比を最小化

広輝度範囲の CCFLバックライトコントローラ

MAX1739/MAX1839†

するように回路部品定数を選択して、一次電流とI²R損失を最小限に抑える必要があります。これを実現するには、バックライトの性能が重要でなくなるような非常に低いバッテリー電圧において回路がドロップアウトで動作することを許容します。全てのバックライト回路は、ラップトップがACアダプタに接続されてV_{BATT}が急激に上昇すると、過渡的な過電圧条件になる場合があります。MAX1739/MAX1839は独特なクランプ回路をV_{CC1}に備えており、フィードフォワード回路とこのクランプ回路によって、ドロップアウト状態が解除された時に過渡的なトランス過電圧が生じないことが保証されます。

PK_DET_CLAMP回路は、V_{CC1}をバックレギュレータのPWMランプ発生器のピークに制限します。回路がドロップアウトになると、V_{CC1}は最大デューティサイクルに達するためにPWMランプ発生器のピークに近づきます。V_{BATT}がさらに低下すると、制御ループはレギュレーションを喪失し、V_{CC1}は正電源電圧に達しようとして、V_{CC1}のクランプ回路はこの状態が発生するのを防ぎ、V_{CC1}はPWMランプのピークのすぐ上になります。V_{BATT}がさらに低下すると、フィードフォワードPWMランプ発生器は振幅を喪失し、クランプは回路がドロップアウトでなかった場合にV_{CC1}が達したであろう電圧より低い電圧までV_{CC1}と共に低下します。V_{BATT}が突然ドロップアウトから抜け出して増加すると、V_{CC1}は依然として低いまま留まり、トランスのドライブを古いドロップアウトレベルに維持します。その後、回路は緩やかにV_{CC1}を補正して増加させ、回路を安定化状態に戻します。

バックレギュレータ

バックレギュレータは、PWMコンパレータからの信号、CSにおける電流リミット検出及びDPWM信号を使用してハイサイドMOSFETのデューティサイクルを制御します。このレギュレータは電圧モードPWM制御を採用しており、Royer発振器に同期しています。SYNCの立下がりエッジは、375nsの最小オフ時間遅延の後でハイサイドMOSFETをターンオンします。オンサイクルは、PWMコンパレータ又はCS電流リミットによって終了されます。

インタフェースの選択

表1に、MAX1739/MAX1839の3つの各インタフェースモードにおけるSH/SUS、CRF/SDA及びCTL/SCLの

機能が挙げられています。MAX1739はSMBusデジタルインタフェースとアナログインタフェースの両方を備えています。MAX1839はアナログインタフェースのみです。MODEはDPWMの周波数を同期することも出来ることに注意して下さい(「DPWM周波数の同期」を参照)。

調光範囲

輝度はアナログインタフェース(「アナログインタフェース」を参照)又はSMBus(「SMBusインタフェース」を参照)によって制御されます。CCFL輝度は以下の3つの方法で調整されます。

- 1) ランプ電流制御：平均ランプ電流の大きさが調整されます。
- 2) DPWM制御：平均ランプ電流が可変デューティサイクルでパルス的にランプに流れます。
- 3) 上の2つの方法の組み合わせ

これら3つの方法のいずれの場合も、5ビット輝度コードは選択されたインタフェースから生成され、ランプ電流やDPWMデューティサイクルを設定するために使用されます。

5ビットの輝度コードは、ランプ電流レベルを定義します(ob00000が最小ランプ電流を表し、ob11111が最大ランプ電流を表します)。平均ランプ電流は外付検出抵抗の両端で測定されます(「検出抵抗」を参照)。検出抵抗の電圧はCSAVで測定されます。輝度コードはCSAVにおけるレギュレーション電圧(V_{CSAV})を調整します。最小平均V_{CSAV}はV_{MINDAC}/10となり、最大平均は次式で設定されます。

$$V_{CSAV} = V_{REF} \times 31 / 320 + V_{MINDAC} / 320$$

これは193.75mVと200mVの間になります。

V_{CSAV}が2秒以上に渡って100mVピーク(平均としては約32mV)を超えないと、MAX1739/MAX1839はランプアウト条件とみなしてシャットダウンします(「ランプアウト検出」を参照)。

輝度コードとC_{SAV}のレギュレーション電圧の間関係は次式で与えられます。

$$V_{CSAV} = V_{REF} \times n / 320 + V_{MINDAC} \times (32 - n) / 320$$

ここで、nは輝度コードです。

DPWM制御を使用する際、常に最大平均ランプ電流を使用するには、V_{MINDAC}をV_{REF}に設定して下さい。

表1. インタフェースモード

PIN	DIGITAL INTERFACE	ANALOG INTERFACE	
	MODE = VL (MAX1739 only)	MODE = REF, V _{CTL/SCL} = 0 = maximum brightness	MODE = GND, V _{CTL/SCL} = 0 = minimum brightness
SH/SUS	SMBus suspend	Logic-level shutdown control input	
CRF/SDA	SMBus data I/O	Reference input for minimum brightness	Reference input for maximum brightness
CTL/SCL	SMBus clock input	Analog control input to set brightness (range from 0 to CRF/SDA)	

広輝度範囲の CCFLバックライトコントローラ

MAX1739/MAX1839†

DPWM制御は、5ビット輝度コードにตอบสนองするという点でランプ電流制御に似ています。輝度コードob00000はDPWMのデューティサイクル9.375%に対応し、輝度コードob11111はDPWMのデューティサイクル100%に対応します。デューティサイクルはステップ当たり3.125%変化しますが、例外としてob00000からob00011までのコードは9.375%の変化をもたらします(図3)。

DPWMをディセーブルして常に100%のデューティサイクルを使用するには、 V_{MINDAC} をVLに設定して下さい。DPWMがディセーブルされている場合、上の式では $V_{MINDAC} = VL$ の代わりに $V_{MINDAC} = 0$ と仮定する必要がありますことに注意して下さい。表2に、MINDACの機能を示します。また、表3に輝度調整の標準的な設定をいくつか示します。

通常動作においては、 V_{MINDAC} は0と V_{REF} の間に設定され、MAX1739/MAX1839はランプ電流制御とDPWM制御の両方を使用してランプ輝度を変化させます(図4)。このモードでは、ランプ電流制御機能は全体的な平均ランプ電流に対してではなく、DPWMオンサイクル中の平均ランプ電流に対してレギュレーションを行います。

アナログインタフェースと輝度コード

MAX1739/MAX1839のアナログインタフェースは、ヒステリシス1ビットの内部ADCを使用して、ランプを調光するための輝度コードを発生します(「調光範囲」を参照)。CTL/SDAはADCの入力、CRF/SCLはリファ

レンス電圧です。このADCは正スケールモードADCと負スケールADCモードの両方で動作可能です。正スケールADCモードでは、 V_{CTL} が0から V_{CRF} に増加するのに対応して輝度コードが0から31に増加します。負スケールモードでは、 V_{CTL} が0から V_{CRF} に増加するのに対応して輝度コードが31から0に減少します(図5)。

アナログインタフェースの内部ADCは、1ビットのヒステリシスを使用して、ランプが2つのコードの間でちらつくのを防ぎます。 V_{CTL} の正スレッショルド($V_{CTL(TH)}$)は、 V_{CTL} が増加する時に輝度コードを遷移させるために必要な電圧です。 V_{CTL} は次式で計算出来ます。

$$V_{CTL(TH)} = (n + 2) / 33 V_{CRF}$$

(正スケールADCモード、MODE = GND)

$$V_{CTL(TH)} = (33 - n) / 33 V_{CRF}$$

(負スケールADCモード、MODE = GND)

ここで、nは電流で選択された輝度コードです。 V_{CTL} の負のスレッショルドは V_{CTL} が減少する時に輝度コードを遷移させるために必要な電圧です。 V_{CTL} は次式で計算出来ます。

$$V_{CTL(TH)} = n / 33 V_{CRF}$$

(正スケールADCモード、MODE = GND)

$$V_{CTL(TH)} = (31 - n) / 33 V_{CRF}$$

(負スケールADCモード、MODE = GND)

図5にスレッショルドの図解を示します。CRF/SDAとCTL/SCLの入力電圧範囲は2.7V~5.5Vです。



図3. DPWM設定



図4. 複合パワーレベル

表2. MINDACの機能

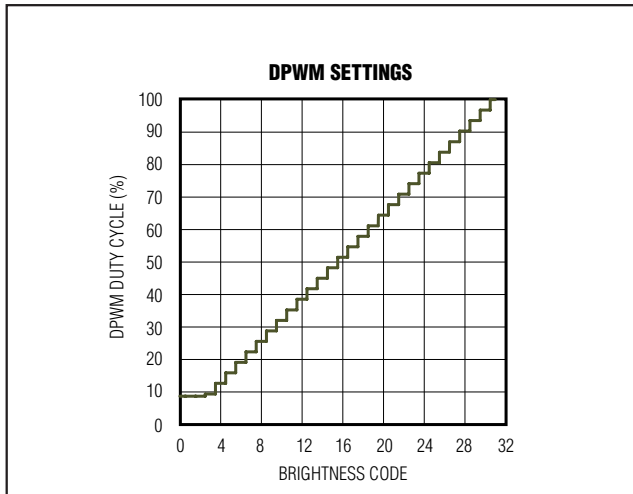
MINDAC = VL	DPWM disabled (always on 100% duty cycle). Operates in lamp current control only. (Use $V_{MINDAC} = 0$ in the equations.)
MINDAC = REF	DPWM control enabled, duty cycle ranges from 9% to 100%. Lamp current control is disabled (always maximum current).
$0 \leq V_{MINDAC} < V_{REF}$	The device uses both lamp current control and DPWM.

広輝度範囲の CCFLバックライトコントローラ

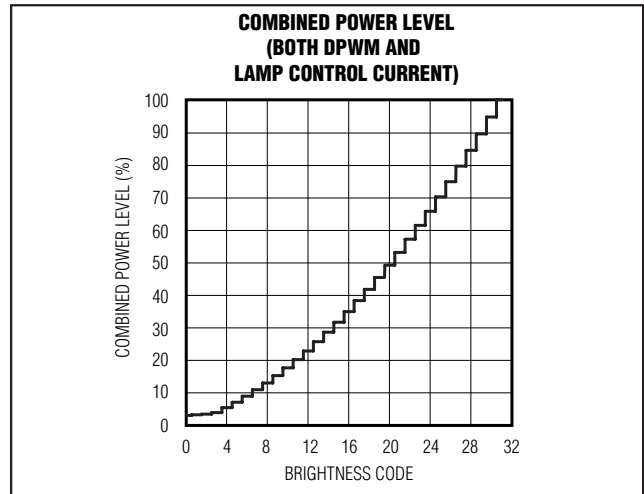
MAX1739/MAX1839†

表3. 輝度調整範囲(調光比33:1の場合)

BRIGHTNESS	POSITIVE-SCALE ADC	NEGATIVE-SCALE ADC	SMBus	DAC OUTPUT	DPWM DUTY CYCLE (%)	COMBINED POWER LEVEL (%)
Maximum Brightness	MODE = GND, V _{CTL} /SCL = V _{CRF} /SDA	MODE = REF, V _{CTL} /SCL = 0	Bright [4:0] = ob11111	Full-scale DAC OUTPUT = 195.83mV	100	100
Minimum Brightness	MODE = GND, V _{CTL} /SCL = 0, V _{MINDAC} = V _{REF} /3	MODE = REF, V _{CTL} /SCL = V _{CRF} /SDA, V _{MINDAC} = V _{REF} /3	Bright [4:0] = ob00000, V _{MINDAC} = V _{REF} /3	Zero-scale DAC OUTPUT = V _{MINDAC} / 10	9	3

注記：電流レベル範囲はMINDAC対REFの比率によって決まり、外部で設定されます。

SMBusインタフェースの使い方については、「デジタルインタフェース」を参照して下さい。

DPWM周波数の同期

MODEは2つの機能を備えています。1つは「インタフェースの選択」で述べるインタフェースモードの選択、そしてもう1つはディスプレイ画面に望ましくない影響が出るのを防ぐためにDPWMの「チョッピング」周波数を外部信号に同期させることです。

DPWM周波数を同期させるには、10kΩ抵抗を通じてMODEをVL、REF又はGNDに接続して下さい。次に、図6に示すように500pFコンデンサをAC信号ソースとMODEの間に接続して下さい。同期範囲は32kHzから100kHzです。これは、DPWM周波数範囲としては250Hz～781Hzに対応します(DPWMの1サイクル当たり128個のMODEパルス)。DPWM周波数が高いと、調光範囲が制限されます。高DPWM周波数に関する詳細については「ループ補償」を参照して下さい。

Royer発振器のMOSFETドライバ

MAX1739/MAX1839は、Royer発振器に使用されている2つの外部MOSFETを直接駆動します。この方法は、バイポーラススイッチングとトランスの特別な巻線を使った従来の方法と比べて多くの利点を備えています。MOSFETを直接駆動することにより、トランスの特別な巻線が不要になるため、コストが低減すると共に、トランスのサイズが最小限になります。また、スイッチを特別駆動することにより、転換効率と転換タイミングが向上します。通常、スイッチとしてMOSFETを使用すると、スイッチドロップが減少するためにインバータの全体的な効率が向上します。

Royerトポロジーはゼロ電圧クロス(ZVC)ディテクタとして動作し、トランスの一次巻線の2セクション間の電流を切替えます。この2つの巻線は交互に動作し、

各々が波の半分を発生して、それが二次巻線に転送されて完全なサイン波のランプ電圧及び電流を生成します。MAX1739/MAX1839はSYNCピンを通じてゼロクロスを検出します。スレッショルドはCSを基準とした場合の500mVに設定され、標準遅延は50nsです。能動的なスイッチングを行うと、ZVCポイントの非常に近くで転換が強制的に起こり、従来の巻線を使ったZVC切換えと比較して性能が向上します。図7に示すR14とR15を使用することにより、転換がさらに最適化されます。この抵抗分圧器はゼロクロスポイントの



図5. 輝度コード

広輝度範囲の CCFLバックライトコントローラ

MAX1739/MAX1839†

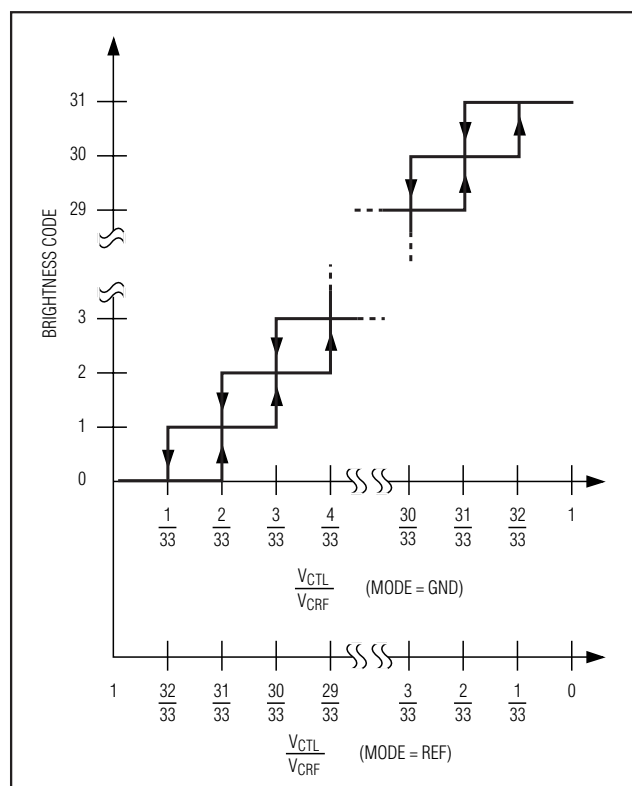

図6. DPWM同期

出来る限り近くで転換が起こるように強制するために使用することが出来ます。

POR及びUVLO

MAX1739/MAX1839は、パワーオンリセット(POR)及び低電圧ロックアウト(UVLO)機能を備えています。PORは、DAC出力、障害条件及び全てのSMBusレジスタなど、全ての内部レジスタをリセットします。PORはVLが1.5Vより低い時に発生します。SMBus入力ロジックスレッショルドはVLが最低3.5Vまで下がっても電気的特性のリミットに適合するように設計されていますが、インタフェースはPORスレッショルドまで機能し続けます。

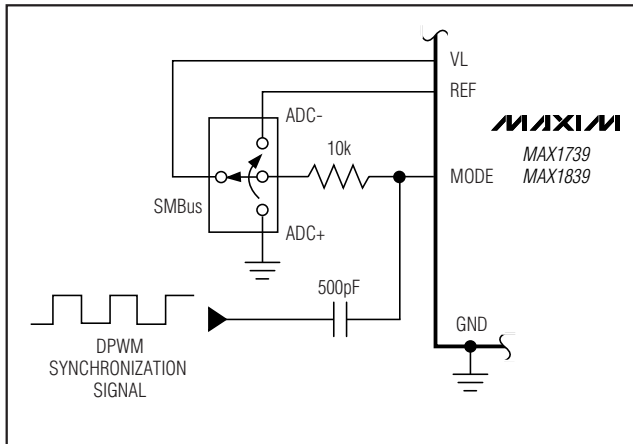
UVLOスレッショルドは、VLが4.2V(typ)よりも低い時に発生し、バックスイッチドライバをディセーブルします。

低電力シャットダウン

MAX1739/MAX1839がシャットダウン状態になると、各内部レジスタとSMBusインタフェース(MAX1739)を駆動する5Vリニアレギュレータ以外の全てのIC機能がターンオフされます。SMBusインタフェースはシャットダウン中にもアクセス可能です。シャットダウン中、リニアレギュレータの出力電圧は約4.5Vまで下がり、消費電流は6 μ A(typ)になります(これは全ての内部レジスタの状態を維持するために必要です)。シャットダウン中、ランプアウト検出及びバックスイッチ短絡検出ラッチはリセットされます。本デバイスは、MODEレジスタへの書込み(MAX1739のSMBusモードのみ)あるいはSH/SUSによってシャットダウン状態にすることが出来ます。

ランプアウト検出

安全のため、ランプアウト条件時にはMAX1739/MAX1839は最大平均一次側トランス電圧を制限し(「検出抵抗」を参照)、2秒後にランプをシャットダウンします。



図7. ZVC検出の調整

ランプアウト検出回路は V_{CSAV} を監視し、 V_{CSAV} が2秒以内に75mVを超えないとランプをシャットダウンします。この回路は200ns以下の殆どのパルスを見逃します。ただし、場合によってはCSAVに小型コンデンサを付けることにより、この回路がノイズでトリップするのを防ぐ必要があります。ノイズの大きい環境やレイアウトが優れない場合には特にこのコンデンサが必要となります。

CSAVの電圧は半波整流されたサイン波であることが理想的です。この場合、CSAVランプアウトスレッショルドは次式で与えられます。

$$I_{MIN} = I_{MAX} / 6$$

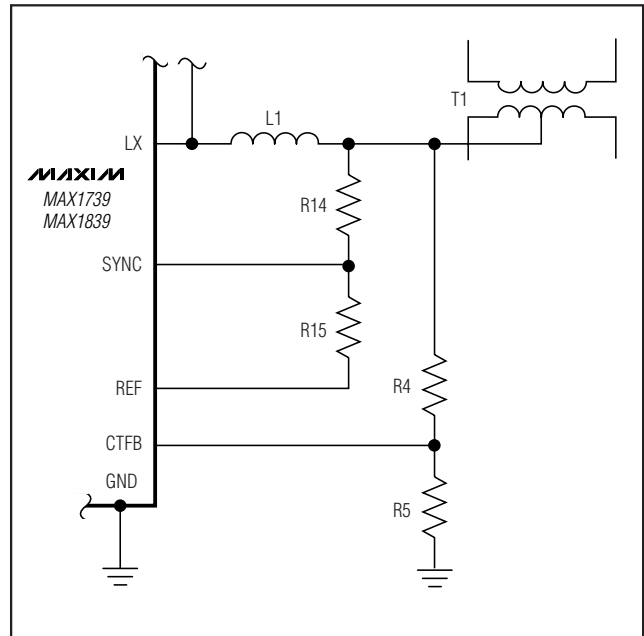
ここで、 I_{MIN} はCSAVランプアウトスレッショルド、 I_{MAX} は最大ランプ電流です(「検出抵抗」を参照)。注記：これらの式ではワーストケースのCSAVランプアウトスレッショルド100mV、最大CSAV平均電圧200mVを仮定しています。

MINDACを使用するか、あるいは輝度コードを制限することにより、ランプ電流の設定がCSAVランプアウトスレッショルドより低くなるのを防いで下さい。

ランプアウト検出回路がデバイスをシャットダウンすると、STATUS1ビットが設定されます。

バックスイッチの短絡障害検出及び保護

バックスイッチ(N1)が短絡すると、トランスには電圧制限がないため、入力によって二次側に過剰な電圧が強制的に発生します。これにより、回路の消費電流が増えますが、ヒューズを熔断するには及ばない場合も

広輝度範囲の CCFLバックライトコントローラ

あります。バックスイッチが短絡した状態ではセンタータップがレギュレーションポイントを超えて上昇し、このためにCCVアンプの出力(V_{CCV})がローになります。これを検出するために、MAX1739/MAX1839は各DPWM周期の最後に V_{CCV} が1Vより低いかどうかをチェックします。この状態が250ms(64 DPWMパルス)を超えて継続すると、DL1又はDL2のどちらかがオンの状態でインバータスイッチの転換が停止します。バックスイッチが短絡した状態では、これによってヒューズを熔断するために十分な短絡電流が生じます。バックスイッチが短絡されていないと、インバータはランプアウト条件の時と同様にラッチオフします。

バックスイッチ短絡及びランプアウト検出はいずれもSMBusインタフェースのSTATUS1ビットをクリアします。STATUS1ビットは直ちにクリアされるわけではありませんが、インバータが強制的にオフになった後約2秒でクリアします(「デジタルインタフェース」を参照)。

インバータ基板のヒューズが熔断すると、MAX1739が電源を失うために本素子とのSMBus通信が止まることに注意して下さい。

アプリケーション情報

標準アプリケーション回路(図8)に示すように、MAX1739/MAX1839は4.5W CCFLの電流を制御します。本ICのアナログ電圧インタフェースは最小20:1の電力調整範囲でランプ輝度を設定します。この回路は7V~24Vという広い電源電圧範囲で動作します。標準アプリケーションとしては、ノートブック、デスクトップモニタ及び自動車のナビゲーションディスプレイ等が挙げられます。

CCFLの仕様

MAX1739/MAX1839の回路に対して適正な部品定数を選択するには、いくつかのCCFLパラメータ(表4)と最小DC入力電圧の仕様を指定する必要があります。

Royer発振器

部品T1、C6、C7、N2A及びN2BはRoyer発振器を形成します。Royer発振器はC7、T1の一次磁化インダクタンス(LP)、及びT1の二次側から見たインピーダンスに依存する周波数で発振する共振タンクです。図8は広範囲のCCFL管及び電力範囲に対して有用な実証済みの



図8. 標準アプリケーション回路

広輝度範囲の CCFLバックライトコントローラ

MAX1739/MAX1839†

回路です。表5に4.5Wアプリケーション用の推奨部品を示します。

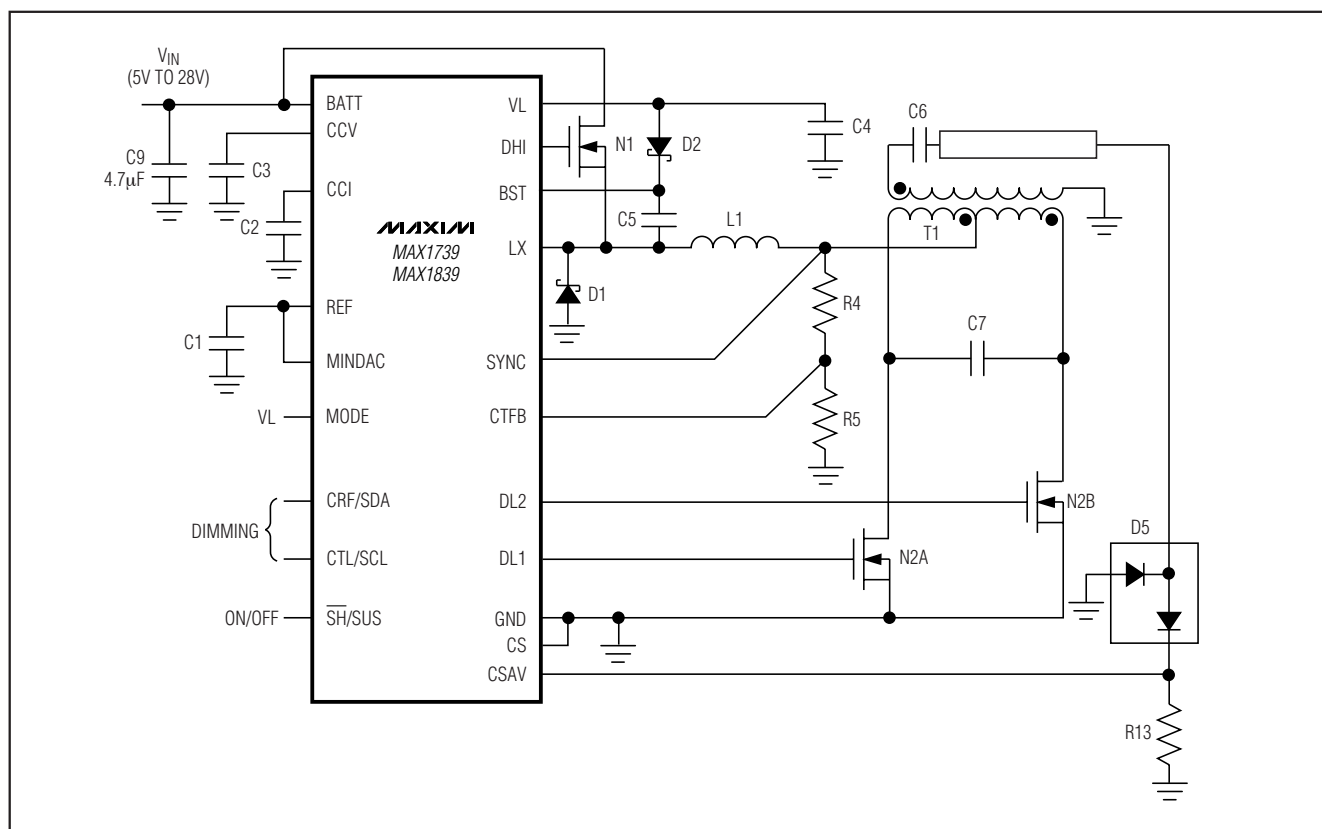
MOSFET

MAX1739/MAX1839の動作には3つの外部スイッチN1、N2A及びN2Bが必要です。N1はバックスイッチです。導通損失を最小限に抑えるため、 $R_{DS(ON)}$ の小さなロジックレベルNチャンネルMOSFET(100mΩ、30V typ)を選択して下さい。また、D1としては同等パワーのショットキダイオードを選択して下さい。N2A/N2Bはトランスの一次側を駆動するRoyer発振器スイッチです。導通損失を最小限に抑えるため、 $R_{DS(ON)}$ の小さなデュアルロジックレベルNチャンネルMOSFET(100mΩ、30V typ)を選択して下さい。

検出抵抗

R4及びR5はトランスの一次電圧を検出します。図9に一次側と二次側の電圧の関係を示します。最大平均二次トランス電圧を設定するには、 $R5 = 10k\Omega$ に設定し、R5は次式で選択して下さい。

$$R4 = R5 \left(\frac{1.5V_{S(RMS)}}{N} - 1 \right)$$

ここで、 V_S は最大RMS二次トランス電圧(ストライク電圧の上)及びNはトランスの巻線比です。

表4. CCFLの仕様

SPECIFICATION	SYMBOL	UNITS	DESCRIPTION
CCFL Minimum Strike Voltage (Kick-Off Voltage)	V_S	V_{RMS}	Although CCFLs typically operate at <550V _{RMS} , a higher voltage (1000V _{RMS} and up) is required initially to start the tube. The strike voltage is typically higher at cold temperatures and at the tube's end of life. This voltage is set by the combination of the maximum primary voltage (center-tap voltage limit corresponding to $V_{CTFB} = 0.6V$) and the transformer (T1) turns ratio.
CCFL Typical Operating Voltage (Lamp Voltage)	V_L	V_{RMS}	Once a CCFL has been struck, the voltage required to maintain light output falls to approximately 550V _{RMS} . Short tubes may operate on as little as 250V _{RMS} . The CCFL operating voltage stays relatively constant, even as the tube's brightness is varied.
CCFL Maximum Operating Current (Lamp Current)	I_L	mA_{RMS}	The maximum RMS AC current through a CCFL is typically 5mA _{RMS} . DC current is not allowed through CCFLs. The maximum lamp current is set by the sense resistor (R13) at the maximum brightness setting.
CCFL Maximum Frequency (Lamp Frequency)	f_L	kHz	The maximum AC-lamp-current frequency. The MAX1739/ MAX1839 synchronize to the Royer oscillator frequency set by the external components and are designed to operate between 32kHz and 100kHz.

表5. 標準アプリケーション回路の部品

DESIGNATION	DESCRIPTION	RECOMMENDED DEVICE	MANUFACTURER
L1	47μH, 1.1A inductor	CR104-470	Sumida
N1	30V, 0.1Ω N-channel MOSFET	FDN361AN	Fairchild
N2	30V, 95mΩ dual N-channel MOSFET	FDC6561AN	Fairchild
T1	8.7μH, 180:1 transformer	5371-T001 (CIUH842 style)	Sumida
D1	30V, 1A Schottky diode	CRS02	Toshiba
D2	0.1A Schottky diode	BAT54	Fairchild
D3	0.1A dual Schottky diode	MMBD4148SE	Fairchild
C6	22pF, 3.1kV capacitor	GHM1038-SL-220J-3K	Murata
C7	0.1μF, 63V, low-dissipation capacitor	SMD1812	WIMA

広輝度範囲の CCFLバックライトコントローラ

MAX1739/MAX1839†



図9. トランスの一次/二次電圧の関係



図10. 電流検出波形

MAX1739/MAX1839はCCFLを流れる平均電流を制御します。電流はCSAVの検出抵抗(R13)で検出されます。CSAVの電圧はランプを流れる電流の半波整流表現となっています(図10)。MAX1739/MAX1839はCSAVにおける平均電圧($I_{R13,AVG} \times R13$)を制御し、アナログインタフェース又はSMBusインタフェースによって制御されます。最大ランプ電流を設定するには、次式でR13を決定して下さい。

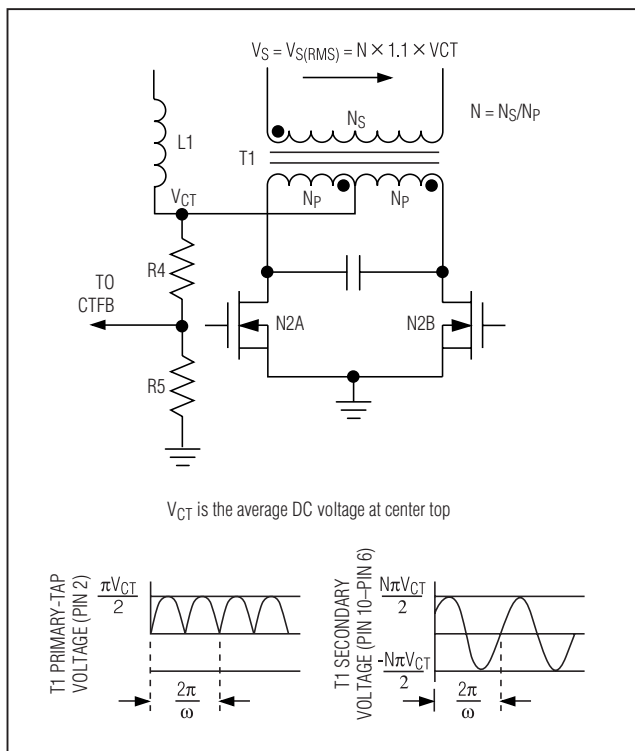
$$R13 = 0.4304 / I_{L,RMS,MAX}$$

ここで、 $I_{L,RMS,MAX}$ は最大RMSランプ電流です。実際の最大RMSランプ電流はMINDAC及び波形に影響されます。R13の最終調整にはRMS電流メータを使用して下さい。

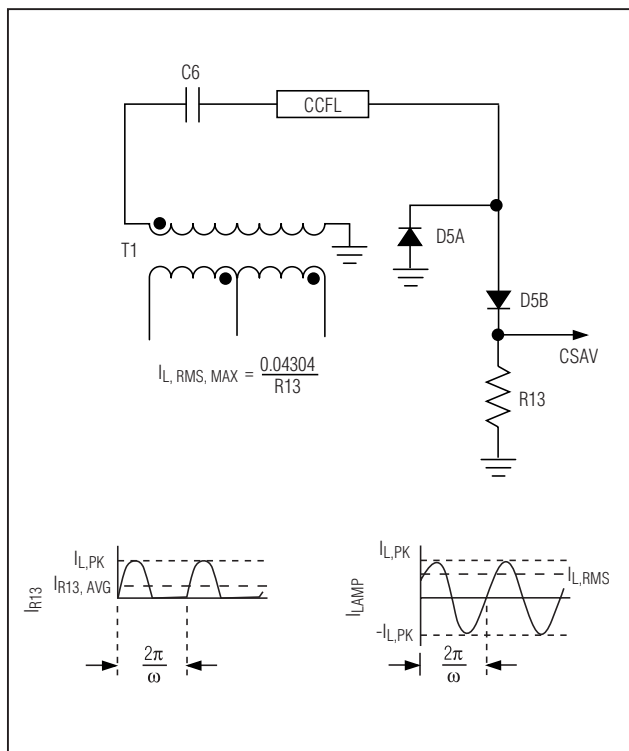
ループ補償

C_{CCV} は、スタートアップ中、ランプ電流レギュレーションの維持及びランプ電流設定の変更に起因するトランジェント中に使用される電流制御ループの速度を設定します。標準 C_{CCV} 値は0.01 μ Fです。この値が大きいと、ランプ電流のオーバershootが制限されます。この値が小さいと、ランプ電流設定の変化に対する応答が速くなりますが、極度に小さい値だと不安定になる恐れがあります。 C_{CCV} が非常に大きくと、DPWMのストライク電圧の遅延が増加して、極端な場合には

レギュレーションが喪失することがあります。 C_{CCV} が非常に大きい場合にも同じ結果になることに注意して下さい。

C_6 はループ補償に影響するだけでなく、波形、全体的な効率及び必要な最大二次トランス電圧にも影響します。 C_6 の値が小さいと、ループ安定性が向上します。この傾向は、リストライク電圧とDPWM中の動作電圧間の差が大きい(長くて細いCCFLの特徴)CCFLを使用しているシステムの場合に特に顕著です。 C_6 が小さいと、ランプ電流の増加と共にランプの動作電圧が落ちた時の安定性も向上します。ただし、 C_6 が小さいと必要な最大トランス電圧が増加します。 C_7 は C_6 と相互作用して、Royer周波数、RoyerのQ値及び全体的な効率に影響します。

C_{CCV} はDPWMトランジェントと障害条件時の動作に影響する電圧制御ループの速度を設定します。DPWMが使用されていない場合、電圧制御ループは障害条件時のみアクティブにする必要があります。 C_{CCV} の標準値は3300pFです。障害過渡応答が許容範囲内で、DPWMパルスの始めに過剰なリングングを生じさせないために必要な最小の C_{CCV} 値を選択して下さい。 C_{CCV} が設計上保護するようになっているワーストケースの障害条件は、DPWMパルスの開始時のオープンチューブ状態であることに注意して下さい。

広輝度範囲の CCFLバックライトコントローラ

MAX1739/MAX1839†

C_{CCV} が大きいと過渡的なオーバershootは小さくなりますが、ストライク電圧への遅延が増加するためにDPWMのデューティサイクルが小さい時にレギュレーションを喪失する可能性があります。 C_{CCV} が小さいと、DPWMスタートアップが速くなり、障害条件への応答が速くなります。 C_{CCV} が小さすぎると、リングングが起こりやすくなり、極端な場合には不安定になります。Royer発振器とバックインダクタの間では、幾分かのリングングの発生が予想されますが、リングングの一部はR5と並列にコンデンサを追加することによって抑圧することが出来ます。このコンデンサは次式を満たすように選択して下さい。

$$1 / (2 \times \pi \times R5 \times C) = \text{リングング周波数}$$

DPWM周波数が高く、DPWMのデューティサイクルが小さい場合、DPWMオン時間は短くなります。これにより、ランプ電流のトランジェントがDPWMオン時間を超える場合もあります。この場合、MAX1739/MAX1839はレギュレーションを喪失し、ランプ電流は決してランプ電流の設定点に達しません。この条件で動作している時は電源除去比が劣化します。DPWMオン時間が短すぎると、ランプ電流がランプアウトスレッシュホールドに達するだけの時間がなく、ランプアウト検出が作動します。これを防ぐには、(C_{CCV} を下げることにより)ターンオントランジェントの継続時間を短くするか、(輝度コードを制限することにより)DPWMデューティサイクルを増やすか、あるいはDPWM周波数を低くして下さい([DPWM周波数の同期]を参照)。

DPWMを始めとした「チョッピング」法は、一部のトランスで可聴ノイズを発生することがあります。これを防ぐために、トランスの選択に注意して下さい。

調光範囲

調光範囲を設定するために必要な外部部品は、使用されているCCFLに大きく依存します。標準アプリケーション回路では、条件の厳しいCCFLが使用されています。20:1の調光範囲を実現するために、標準回路はC6の両端でフルランプ電流設定におけるCCFL両端の電圧降下よりも僅かに大きな電圧降下を生じさせています。これにより、 V_{MINDAC} が最低1Vまで低下してもこの回路の安定性が保証されます。このCCFLを使用してさらに調光範囲を増やすには、C6を増加させる必要がありますが、最大二次トランス電圧が増加するため、電圧定格の高いトランスが必要になります。良好な波形、Royer効率及び望ましいRoyer周波数を維持するには、その他の部品(一次トランスのインダクタンス及びC7等)も調整する必要があります。

その他の部品

ハイサイドMOSFETドライバは、C5とD2で形成される

外部ブースト回路によって駆動されます。BSTはシングルレベルショットキダイオードを通じてVLに接続し、0.1 μ Fセラミックコンデンサを通じてLXに接続して下さい。この回路は図8に示すように、N1を駆動するために必要な電力を供給します。ゲート容量の大きなMOSFETを使用する場合は、バイパスコンデンサのサイズも大きくする必要があります。BSTにおいて必要な電流は次式で表されます。

$$I_{BST} = 1\text{mA} \cdot d + Q_T \times f$$

ここで、 d はバックコントローラのデューティサイクル(98% max)、 Q_T はMOSFETの全ゲート電荷、 f はRoyer発振器周波数の2倍です。

D2を流れる最大電流(I_D)は次式で与えられます。

$$I_D = I_{BST} / (1 - d)$$

D5AとD5BはR13の両端の電流検出電圧を生成するために使用されます。これらのダイオードを流れる電流はランプ電流です。デュアル直列信号レベルダイオードを使用して下さい。

バイパス及び基板レイアウト

C4はVLとGNDの間に接続して下さい(他の信号経路と共有されていない専用のトレースを使用して出来る限り近くに配置して下さい)。グラウンドライン(静かなグラウンド、電源グラウンド及びランプ電流検出グラウンド)はC4のGND端で終わるようにして下さい。静かなグラウンドは、REF、CCV、R5及び(抵抗分圧器を使用する場合)MINDAC用に使用されます。電源グラウンドはC4のグラウンドから直接C9のグラウンド側に行きます。電源グラウンドが、D1、N2及びバック電流検出抵抗(使用されている場合はCSとGNDの間)のリターン経路も提供するようにして下さい。R13のグラウンド経路は独立にして下さい。これは、静かなグラウンドを乱さないためと、また電源グラウンドの電圧降下に影響されないようにするためです。良好なレイアウトの例についてはMAX1739EVキットを参照して下さい。

デジタルインタフェース (MAX1739)

MODEがVLに接続されていると、CRF/SDA及びCTL/SCLピンはアナログ入力として機能しなくなり、代わりにSMBusコンパチブルな2線デジタルインタフェースとして機能します。CRF/SDAは双方向性のデータライン、CTL/SCLは2線インタフェースのクロックラインで、それぞれSMBusのSMBDATA及びSMBCLKラインに対応しています。MAX1739はバイト書込み、バイト読取り及びバイト受信プロトコルを使用します(図11)。SMBusプロトコルはSystem Management Bus Specification v1.08に記載されており、www.sbsforum.orgで参照することが出来ます。

広輝度範囲の CCFLバックライトコントローラ

MAX1739/MAX1839†

Write-Byte Format													
S	ADDRESS	WR	ACK	COMMAND	ACK	DATA	ACK	P					
	7 bits	1b	1b	8 bits	1b	8 bits	1b						
Slave Address				Command Byte: selects which register you are writing to			Data Byte: data goes into the register set by the command byte						
Read-Byte Format													
S	ADDRESS	WR	ACK	COMMAND	ACK	S	ADDRESS	RD	ACK	DATA	///	P	
	7 bits	1b	1b	8 bits	1b		7 bits	1b	1b	8 bits	1b		
Slave Address		Command Byte: selects which register you are reading from			Slave Address: repeated due to change in data-flow direction			Data Byte: reads from the register set by the command byte					
Send-Byte Format							Receive-Byte Format						
S	ADDRESS	WR	ACK	COMMAND	ACK	P	S	ADDRESS	RD	ACK	DATA	///	P
	7 bits	1b	1b	8 bits	1b			7 bits	1b	1b	8 bits	1b	
				Command Byte: sends command with no data; usually used for one-shot command			Slave Address			Data Byte: reads data from the register commanded by the last read-byte or write-byte transmission; also used for SMBus Alert Response return address			
S = Start condition		Shaded = Slave transmission		WR = Write = 0									
P = Stop condition		Ack = Acknowledged = 0		RD = Read = 1									
						/// = Not acknowledged = 1							

図11. SMBusプロトコル

MAX1739はスレーブオンリーデバイスで、7ビットアドレス0b0101101に回答します(つまり、RWがクリアで書込みを示す場合は、0x5Aに対応)。MAX1739は3つの機能レジスタを持っています。つまり、5ビット輝度レジスタ(BRIGHT4~BRIGHT0)、3ビットシャットダウンモードレジスタ(SHMD2~SHMD0)及び2ビット状態レジスタ(STATUS1~STATUS0)の3つです。さらに、本デバイスは、8ビットチップIDレジスタ、8ビットチップ改訂レジスタ及び8ビット製造元レジスタという3つの識別(ID)レジスタを持っています。

CRF/SDA及びCTL/SCLピンは遅いエッジに対応できるシュミットトリガ入力を備えていますが、立上り/立下りエッジはそれぞれ1µs及び300nsより速くして下さい。

通信は、マスターがSTART条件(CTL/SCLがハイの時のCRF/SDAのハイからローへの遷移)によって送信の開始を知らせた時に始まります。マスターがスレーブとの通信を終えると、マスターはSTOP条件(P)を発生します(これはCTL/SCLがハイの時のCRF/SDAのローからハイへの遷移です)(図10、11)。これでバスがフリーになり次の遷移を受け付けることが出来ます。図12と13に2線インタフェースの信号のタイミング図を示します。アドレスバイト、コマンドバイト及びデータ

バイトがSTART条件とSTOP条件の間に送信されます。CRF/SDAの状態はCTL/SCLがローの時のみ変化することが許されます(STARTとSTOP条件を除く)。データは8ビットワードで送信され、CTL/SCLの立上がりエッジでサンプリングされます。各バイトがMAX1739に入力するのに9バイトを要します。これは、9番目のクロックでマスター又はスレーブが正しいバイトの受信をアクノレッジするためです。MAX1739は正しいスレーブアドレスの後でRW=0を受取ると、(プロトコルに応じて)1又は2バイトの情報を受信することを予期します。データのバイトを同期入力する前にスタート又はストップ条件を検出すると、デバイスはこれをエラー条件とみなして全てのデータを無視します。送信が正しく完了すると、STOP(又はRESTART)条件の直後にレジスタが更新されます。MAX1739は正しいスレーブアドレスの後でRW=1を受信した場合、その前のコマンドバイトで選択されたレジスタのデータを同期出力することを予期します。

SMBusコマンド

MAX1739レジスタは幾つかの冗長なコマンド(バイト読み取り及びバイト書込みプロトコルのコマンドバイト)を通じてアクセスすることが出来ます。これらの

広輝度範囲の CCFLバックライトコントローラ

MAX1739/MAX1839†



図12. SMBus書き込みタイミング



図13. SMBus読取りタイミング

コマンドは、輝度、SHMD、状態又はIDレジスタを読むために使用することが出来ます。

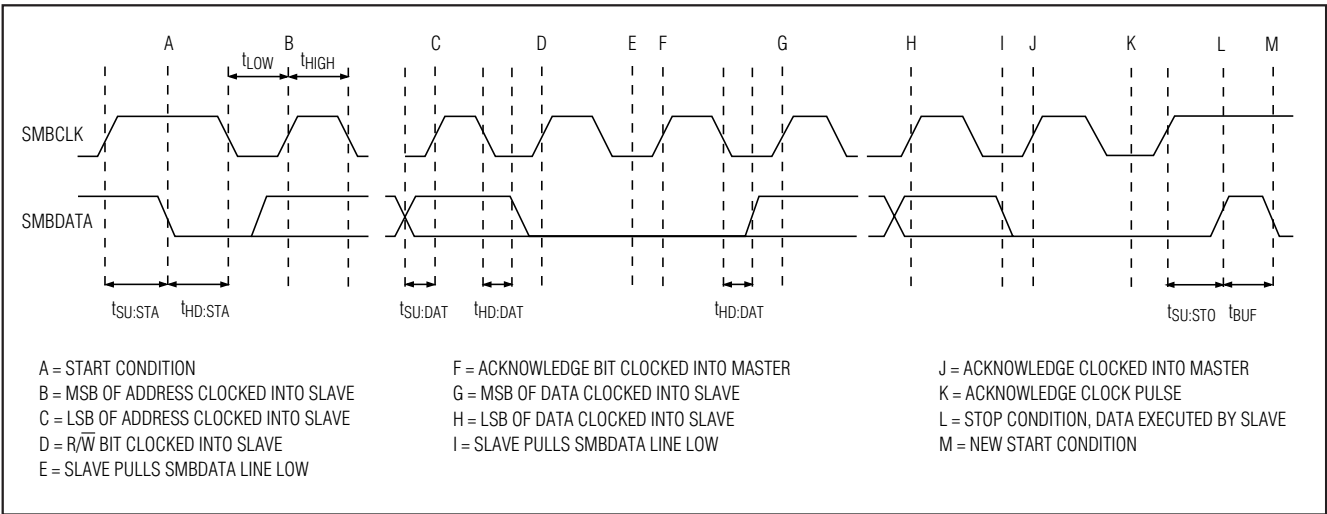
表6にコマンドバイトのレジスタ割当及び各レジスタのパワーオン状態がまとめてあります。MAX1739はより速いデータ転送を行うためのバイト読取りプロトコルもサポートしています。このプロトコルは最後のコマンドバイトによって指し示されたレジスタ構成にアクセスします。パワーアップの直後、バイト受信プロトコルによって返されたデータバイトは左に行揃えされた輝度レジスタの内容です(つまり、BRIGHT4はデータバイトのMSB位置にあります)。残りのビットは1、STATUS1及びSTATUS0を含んでいます。これにより、0b10XXXXXX (0x80)コマンドでバイト読取りプロトコルを使うの

と同じ結果が得られます。マルチマスターシステムでは短いプロトコルを使用する際に注意が必要です。これは、第2のマスターが第1のマスターに知らせることなくコマンドバイトを上書きする可能性があるためです。シャットダウン中、シリアルインタフェースは完全機能状態に留まります。本デバイスは制限付でワード読取り/書き込みプロトコルもサポートします。ワード読取りは、第2のバイトが0xFFを返すほかはバイト読取りと同様です。また、ワード書き込みもバイト書き込みと同様に機能します。第2のデータバイトのアクノレッジ及び更新は、最初のデータバイトのアクノレッジ及び更新の後で行われます。

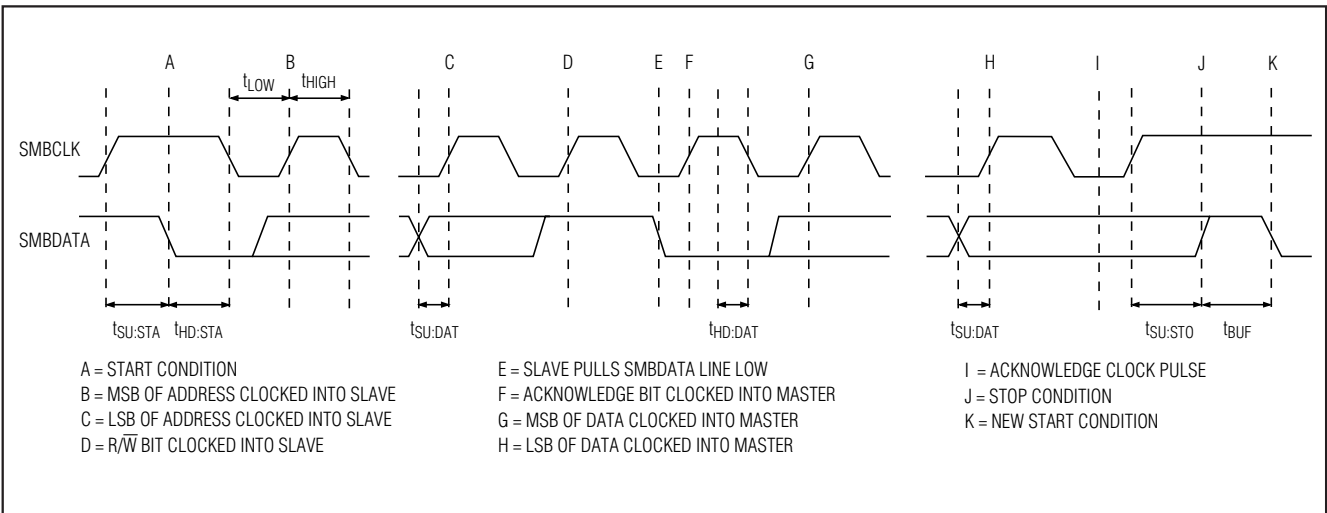
広輝度範囲の CCFLバックライトコントローラ

MAX1739/MAX1839†

表6. コマンドの説明

R OR \bar{W} PROTOCOL	COMMAND BYTE*	POR STATE	DATA REGISTER BIT ASSIGNMENT							
			BIT 7 (MSB)	BIT 6	BIT 5	BIT 4	BIT 3	BIT 2	BIT 1	BIT 0 (LSB)
Read and Write	0x01 0b0XXX XX01	0x17	0	0	0	BRIGHT4 (MSB)	BRIGHT3	BRIGHT2	BRIGHT1	BRIGHT0 (LSB)
Read and Write	0x02 0b0XXX XX10	0xF9	STATUS1	STATUS0	1	1	1	SHMD2	SHMD1	SHMD0
Read Only	0x03 0b0XXX XX11	0x96	ChipID7 1	ChipID6 0	ChipID5 0	ChipID4 1	ChipID3 0	ChipID2 1	ChipID1 1	ChipID0 0
Read Only	0x04 0b0XXX XX00	0x00	ChipRev7 0	ChipRev6 0	ChipRev5 0	ChipRev4 0	ChipRev3 0	ChipRev2 0	ChipRev1 0	ChipRev0 0
Read and Write	0x40 0b10XX XXXX	0xBF	BRIGHT4 (MSB)	BRIGHT3	BRIGHT2	BRIGHT1	BRIGHT0 (LSB)	1	STATUS1	STATUS0
Read Only	0xFE 0b11XX XXX0	0x4D	MfgID7 0	MfgID6 1	MfgID5 0	MfgID4 0	MfgID3 1	MfgID2 1	MfgID1 0	MfgID0 1
Read Only	0xFF 0b11XX XXX1	0x96	ChipID7 1	ChipID6 0	ChipID5 0	ChipID4 1	ChipID3 0	ChipID2 1	ChipID1 1	ChipID0 0

*The hexadecimal command byte shown is recommended for maximum forward compatibility with future MAXIM products.

輝度レジスタ

[BRIGHT4-BRIGHT0](POR = 0b10111)

5ビット輝度レジスタは調光制御に使用される5ビット輝度コードに対応しています(「調光範囲」を参照)。BRIGHT4-BRIGHT0 = 0b00000は最小輝度を設定し、BRIGHT4-BRIGHT0 = 0b11111は最大輝度を設定します。デバイスが電流をアナログ調光、DPWM調光、あるいはその両方で制御するかを決定するのは、SMBusインタフェースではなくMINDACです(表2)。

シャットダウンモードレジスタ

[SHMD2-SHMD0](POR = 0b001)

3ビットシャットダウンモードレジスタは、 \overline{SH} /SUSピンが表7に示すようにトグルされた時にデバイスの動作を設定します。 \overline{SH} /SUSの状態にかかわらず直接CCFLをシャットオフするためにシャットダウンモードレジスタを使うことも出来ます(表8)。

広輝度範囲の CCFLバックライトコントローラ

MAX1739/MAX1839†

状態レジスタ

[STATUS1-STATUS0](POR = 0b11)

状態レジスタは障害条件に関する情報を返します。ランプがトランスの二次側に接続されていないと、MAX1739はCSAVの検出スレッショルドを超えていないことを検出し、2秒後にSTATUS1ビットをクリアします(「ランプアウト検出」を参照)。STATUS1ビットはラッチされているため、ランプアウト条件がなくなっても0に留まります。STATUS1=0の場合、ランプは強制的にオフになります。STATUS0は、過電流条件が検出される限り1です。あるDPWM期間中に過電流条件が検出されると、STATUS0はその次のDPWM期間中クリアされた状態を維持します。あるDPWM期間中に過電流条件が検出されないと、STATUS0はその次のDPWM期間中セットされた状態を

維持します。シャットダウン状態に入ったり、モードレジスタに書込んだり、 \overline{SH}/SUS をトグルすることによりCCFLランプを強制的にオフにすると、STATUS1がセットされます。

IDレジスタ

IDレジスタは製造元、チップID及びチップ改訂番号に関する状態を返します。MAX1739は高機能CCFLコントローラの最初の世代であるため、ChipRevは0x00です。MfgIDレジスタを読むと、(マキシム社を示す)"M"のASCIIコードである0x4Dが返されます。ChipIDレジスタは0x96を返します。これらのレジスタに書込んでも何も起こりません。

表7. SHMDレジスタのビット説明

BIT	NAME	POR STATE	DESCRIPTION
2	SHMD2	0	SHMD2 = 1 forces the lamp off and sets STATUS1. SHMD2 = 0 allows the lamp to operate, though it may still be shut down by the \overline{SH}/SUS pin (depending on the state of SHMD1 and SHMD0).
1	SHMD1	0	When $\overline{SH}/SUS = 0$, this bit has no effect. $\overline{SH}/SUS = 1$ and SHMD1 = 1 forces the lamp off and sets STATUS1. $\overline{SH}/SUS = 1$ and SHMD1 = 0 allow the lamp to operate, though it may still be shut down by the SHMD2 bit.
0	SHMD0	1	When $\overline{SH}/SUS = 1$, this bit has no effect. $\overline{SH}/SUS = 0$ and SHMD0 = 1 forces the lamp off and sets STATUS1. $\overline{SH}/SUS = 0$ and SHMD0 = 0 allows the lamp to operate, though it may still be shut down by the SHMD2 bit.

表8. \overline{SH}/SUS 及びSHMDレジスタの真理値表

\overline{SH}/SUS	SHMD2	SHMD1	SHMD0	OPERATING MODE
0	0	X	0	Operate
0	0	X	1	Shutdown, STATUS1 set
1	0	0	X	Operate
1	0	1	X	Shutdown, STATUS1 set
X	1	X	X	Shutdown, STATUS1 set

X = Don't care

表9. 状態レジスタのビット説明(読取り専用/書込んでも何も起こりません)

BIT	NAME	POR STATE	DESCRIPTION
1	STATUS1	1	STATUS1 = 0 means that a lamp-out condition has been detected. The STATUS1 bit stays clear even after the lamp-out condition has gone away. The only way to set STATUS1 is to shut off the lamp by programming the mode register or by toggling \overline{SH}/SUS .
0	STATUS0	1	STATUS0 = 0 means that an overcurrent condition was detected during the previous digital PWM period. STATUS0 = 1 means that no overcurrent condition was detected during the previous digital PWM period.

広輝度範囲の CCFLバックライトコントローラ

ピン配置(続き)

チップ情報

TRANSISTOR COUNT: 7194

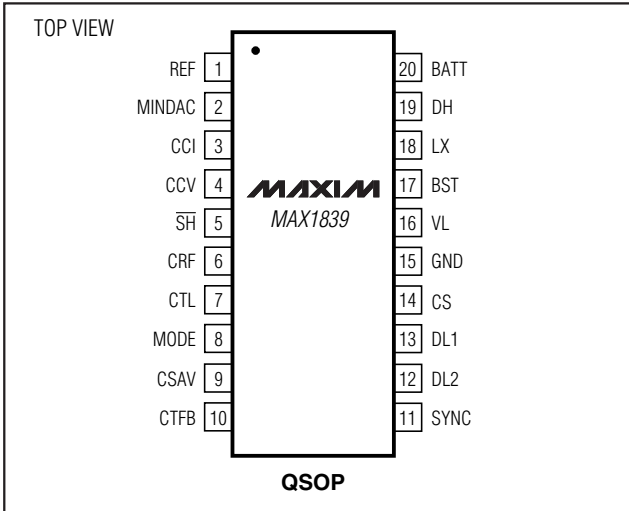

MAX1739/MAX1839†

広輝度範囲の CCFLバックライトコントローラ

MAX1739/MAX1839†

パッケージ

(このデータシートに掲載されているパッケージ仕様は、最新版が反映されているとは限りません。最新のパッケージ情報は、japan.maxim-ic.com/packagesをご参照下さい。)

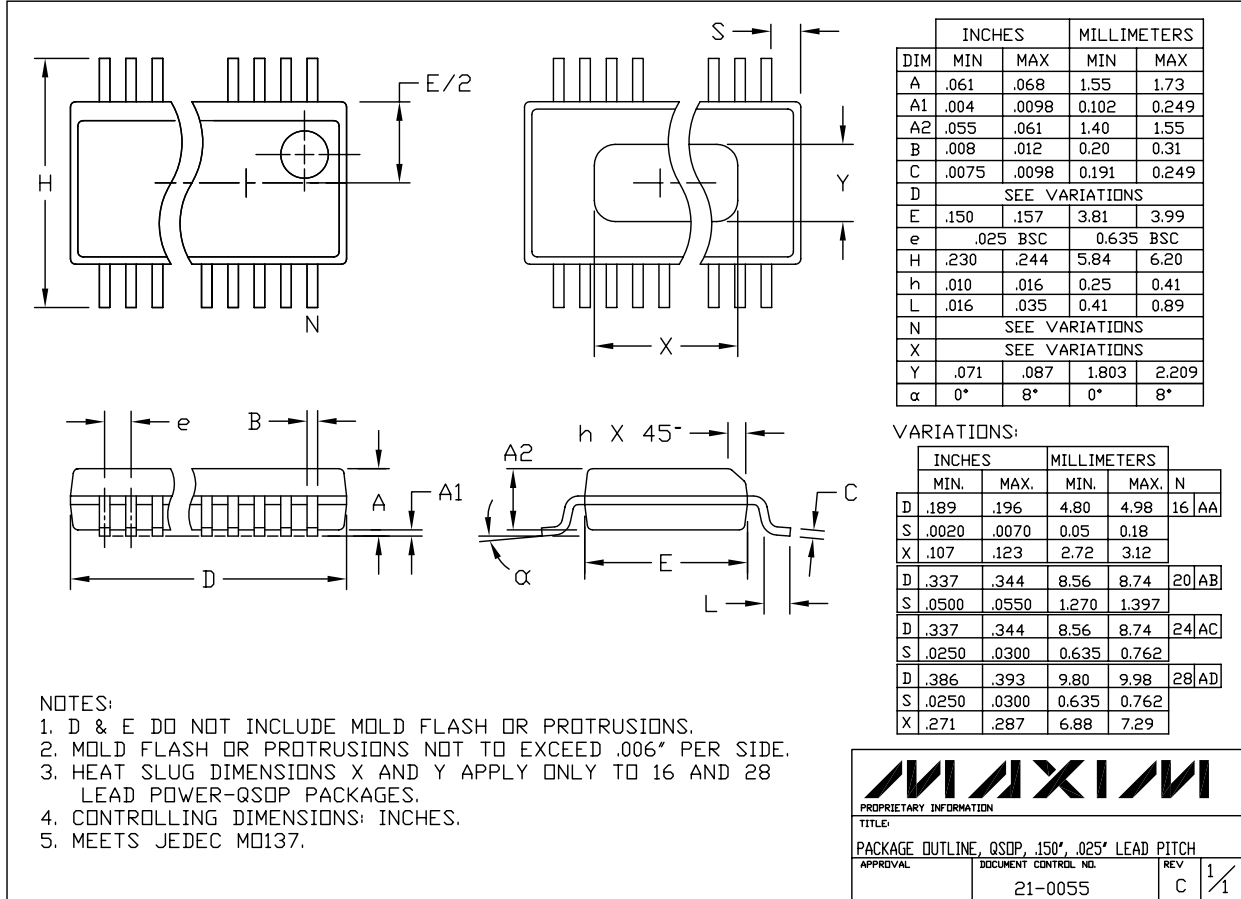

QSOP-EPS

マキシム・ジャパン株式会社

〒169-0051 東京都新宿区西早稲田3-30-16 (ホリゾン1ビル)
 TEL. (03)3232-6141 FAX. (03)3232-6149

マキシムは完全にマキシム製品に組み込まれた回路以外の回路の使用について一切責任を負いかねます。回路特許ライセンスは明言されていません。マキシムは随時予告なく回路及び仕様を変更する権利を留保します。

26 **Maxim Integrated Products, 120 San Gabriel Drive, Sunnyvale, CA 94086 408-737-7600**

© 2001 Maxim Integrated Products, Inc. All rights reserved. **MAXIM** is a registered trademark of Maxim Integrated Products, Inc.